

V I D O S
X

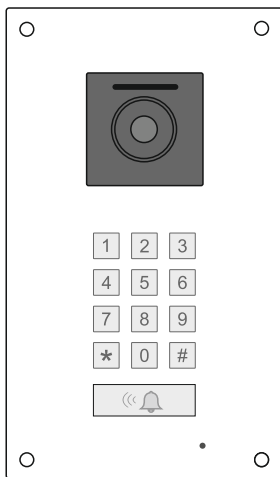

Stacja bramowa wideodomofonu S14D

INSTRUKCJA OBSŁUGI • SPECYFIKACJA TECHNICZNA

ZASTRZEŻENIA PRAWNE

Opisywany produkt, wraz z jego sprzętem i oprogramowaniem, jest kompletny. Nie udzielamy gwarancji dotyczących wartości handlowej urządzenia, jego jakości, przydatności do określonego celu ani nienaruszalności praw osób trzecich.

Firma Vidos, jej dyrektorzy, kierownicy, pracownicy oraz dystrybutorzy nie ponoszą odpowiedzialności za jakiegokolwiek szkody, w tym między innymi za utratę zysków biznesowych, przerwy w działaniu sprzętu, utratę danych czy dokumentacji związanej z użytkowaniem produktu – nawet jeśli zostaliśmy poinformowani o możliwości wystąpienia takich szkód.

W przypadku produktów z dostępem do internetu ich użytkowanie odbywa się wyłącznie na własne ryzyko. Firma Vidos nie ponosi odpowiedzialności za nieprawidłowe działanie, naruszenie prywatności ani inne szkody wynikające z cyberataków, włamań hakerskich, wirusów lub innych zagrożeń internetowych. W razie potrzeby zapewniamy jednak niezbędne wsparcie techniczne.

Nasza firma nie ponosi również odpowiedzialności za użycie produktu w sposób niezgodny z prawem.

W przypadku konfliktu między niniejszą instrukcją a obowiązującymi przepisami prawnymi, pierwszeństwo mają przepisy prawa.

W razie pytań prosimy o kontakt z działem serwisu firmy Vidos. Dane kontaktowe znajdują się na stronie vidos.pl w zakładce „Kontakt” lub na ostatniej stronie niniejszej instrukcji.

DEKLARACJA ZGODNOŚCI UE



Niniejszy produkt i ewentualnie dostarczone z nim akcesoria są oznaczone symbolem „CE”, potwierdzającym zgodność z obowiązującymi zharmonizowanymi normami europejskimi, wymienionymi w dyrektywie EMC 2014/30/UE, dyrektywie LVD 2014/35/UE, dyrektywie RoHS II 2011/65/UE + RoHS III 2015/863.



Dyrektywa 2012/19/EU + 2024/884 (WEEE): Produkty oznaczone tym symbolem nie mogą być utylizowane jako niesortowane odpady komunalne w Unii Europejskiej. Aby zapewnić odpowiedni recykling, należy zwrócić ten produkt do lokalnego dostawcy po zakupie nowego, równoważnego sprzętu lub zutylizować go w wyznaczonych punktach zbiórki. Więcej informacji można znaleźć na stronie: www.recyclethis.info

Rozporządzenie 2023/1542 dotyczące baterii: Ten produkt zawiera baterię, której nie wolno wyrzucać razem z niesortowanymi odpadami komunalnymi w Unii Europejskiej. Zapoznaj się z dokumentacją produktu, aby uzyskać szczegółowe informacje o baterii. Bateria oznaczona jest odpowiednim symbolem, który może zawierać oznaczenie metali ciężkich, takich jak kadm (Cd) lub ołów (Pb).

Aby zapewnić prawidłowy recykling, zwróć baterię dostawcy lub oddaj do wyznaczonego punktu zbiórki. Więcej informacji można znaleźć na stronie: www.recyclethis.info

NIEBEZPIECZEŃSTWA

- Temperatura pracy urządzenia wynosi od -30° C do 50° C.
- Wszystkie operacje elektroniczne powinny być ściśle zgodne z przepisami bezpieczeństwa elektrycznego, przepisami przeciwpożarowymi i innymi powiązanymi przepisami w danym regionie.
- Należy używać zasilacza dostarczonego przez renomowaną firmę. Pobór energii nie może być mniejszy niż wymagana wartość.
- Upewnij się, że zasilanie zostało odłączone przed podłączeniem, zainstalowaniem lub demontażem urządzenia.
- Jeśli produkt jest instalowany na ścianie lub suficie, urządzenie musi być stabilne.
- Jeśli z urządzenia wydobywa się dym, nieprzyjemny zapach lub hałas, natychmiast wyłącz zasilanie i odłącz kabel zasilający, a następnie skontaktuj się z serwisem.
- Jeśli produkt nie działa prawidłowo, skontaktuj się ze sprzedawcą lub najbliższym centrum serwisowym. Nigdy nie próbuj samodzielnie rozmontowywać urządzenia. (Nie ponosimy odpowiedzialności za problemy spowodowane przez nieautoryzowane naprawy lub konserwacje.)

OSTRZEŻENIA

- Nie upuszczaj urządzenia ani nie poddawaj go wstrząsom i nie wystawiaj go na działanie wysokiego promieniowania elektromagnetycznego. Unikaj instalacji urządzenia na powierzchniach drgań lub w miejscach narażonych na wstrząsy (może to spowodować uszkodzenie sprzętu).
- Nie umieszczaj urządzenia w bardzo gorącym lub skrajnie zimnym miejscu (sprawdź specyfikacje urządzenia w celu potwierdzenia właściwej temperatury pracy) oraz w miejscu wysoce zakurzonej.
- Nie kieruj urządzenia na słońce ani na bardzo jasne miejsca. W innym przypadku może wystąpić niepożądane rozmazanie (co nie jest wadą), a także obniżenie wytrzymałości czujnika ruchu w tym samym czasie.
- Używaj miękkiej i suchej ściereczki do czyszczenia powierzchni wewnętrznych i zewnętrznych pokrywy urządzenia, nie używaj alkalicznych detergentów.
- Zachowaj wszystkie opakowania po rozpakowaniu do wykorzystania w przyszłości. Transport bez oryginalnego opakowania może spowodować uszkodzenie urządzenia i prowadzić do dodatkowych kosztów.
- Gwarancja nie dotyczy wad produktu i usterek powstałych w wyniku niewłaściwego montażu (w sprzeczności z niniejszym dokumentem).
- Gdy nie zostaną spełnione odpowiednie warunki montażu, woda może dostać się do wnętrza urządzenia i uszkodzić elektronikę.

1. SPIS TREŚCI

Zastrzeżenia prawne.....	1
Deklaracja zgodności UE.....	1
Niebezpieczeństwa i ostrzeżenia.....	2
Spis treści	3
Zawartość opakowania	4
Opis urządzenia	5
Schemat podłączenia	6
Montaż	8
Programowanie	8
Otwieranie wejścia przy użyciu kodu	9
Funkcje dodatkowe.....	10
Dane techniczne	10
Karta gwarancyjna.....	11

2. ZAWARTOŚĆ OPAKOWANIA

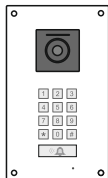

Stacja bramowa S14D

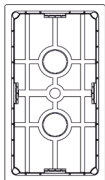

Puszka podtynkowa



Podręcznik użytkownika



Klucz torx



Śruba montażowa
osłony panelu
zewnętrznego
(torx)



Przewód
ze złączem
2-pinowym
1 szt.



Przewód
ze złączem
3-pinowym
2 szt.



Przewód
ze złączem
5-pinowym
1 szt.

WAŻNE!

Zanim przystąpisz do montażu i użytkowania urządzenia prosimy o dokładne zapoznanie się z niniejszą instrukcją obsługi. Jeżeli pojawią się jakiegokolwiek problemy ze zrozumieniem jej treści prosimy o kontakt ze sprzedawcą urządzenia lub producentem. Samodzielny montaż urządzenia i jego uruchomienie jest możliwe pod warunkiem posiadania podstawowej wiedzy z zakresu elektroniki oraz używania odpowiednich narzędzi. Niemniej zalecane jest dokonywanie montażu urządzenia przez wykwalifikowany personel. Producent nie odpowiada za uszkodzenia mogące wynikać z nieprawidłowego montażu czy eksploatacji urządzenia, oraz z dokonywania samodzielnych napraw i modyfikacji.

3. OPIS URZĄDZENIA

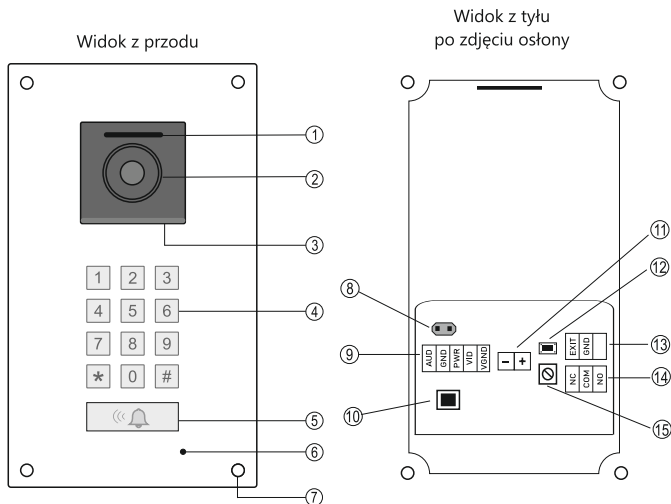

Opis urządzenia

Lp.	Nazwa komponentu	
1	Promiennik podczerwieni	9 Złącze główne - połączenie z monitorem
2	Obiektyw kamery	10 Przełącznik standardu pracy AHD 1080P / CVBS
3	Głośnik	11 Zasilanie DC12-14,5V
4	Klawiatura numeryczna	12 Przycisk resetowania
5	Przycisk wywołania	13 Przycisk wyjścia
6	Mikrofon	14 Złącze elektrozaczełu NO lub NC
7	Śruby mocujące	15 Regulacja głośności stacji bramowej
8	Zwórka konfiguracji instalacji 4/5 przew.	

4. SCHEMAT POŁĄCZENIA

WAŻNE!

- Przy ustawieniu sygnału wideo na AHD dla lepszej jakości obrazu można zastosować instalację 5-przewodową z rozdzielonymi masami audio i wideo – należy zdjąć zworkę (8) AGND/VGND.
- Przy zastosowaniu instalacji 4-przewodowej – zworkę (8) AGND/VGND należy założyć, a sygnał wideo najlepiej ustawić jako CVBS.
- Stacja bramowa i elektrozaczepek mogą być zasilane z jednego zasilacza o napięciu DC 12-14,5V, i wydajności prądowej nie mniejszej niż pobór prądu elektrozaczepek plus 350mA.
- W stacji bramowej zastosowano przekaźnik o obciążalności styków DC 30V/3A
- W przypadku zastosowania do instalacji przewodu typu skrętka (np. UTP) połączenie należy wykonać w sposób:
4-przewodowe: 1 para: Video + GND; 2 para: Audio + PWR
5-przewodowe: 1 para: Video + VGND; 2 para: Audio + PWR; 3 para: GND

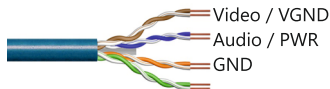
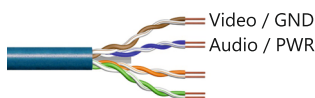

Instalacja 4-przewodowa

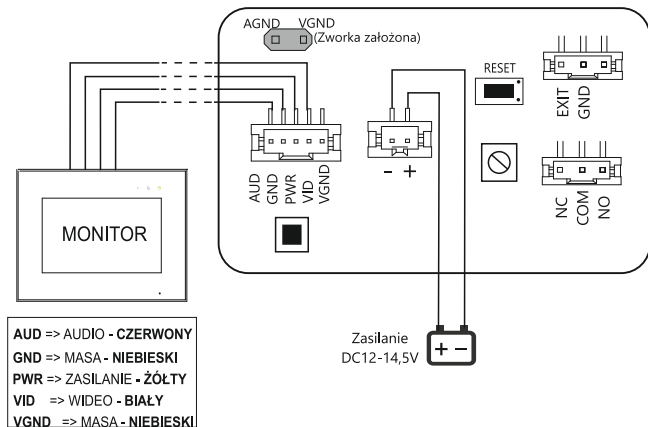

Instalacja 5-przewodowa - masę audio i masę wideo należy podłączyć przy samym monitorze do jego masy

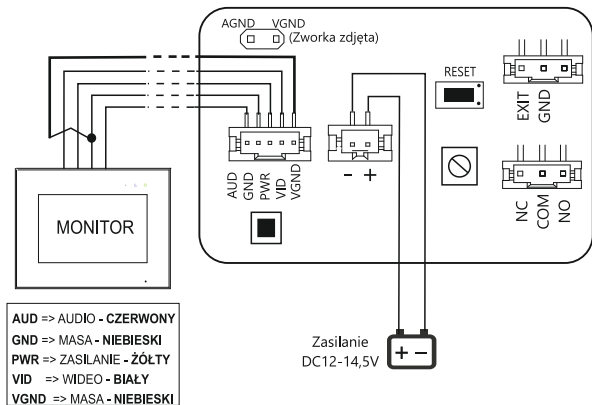

Podłączenie elektrozaczepek/ zwory elektromagnetycznej (1/2) i przycisku wyjścia (3)

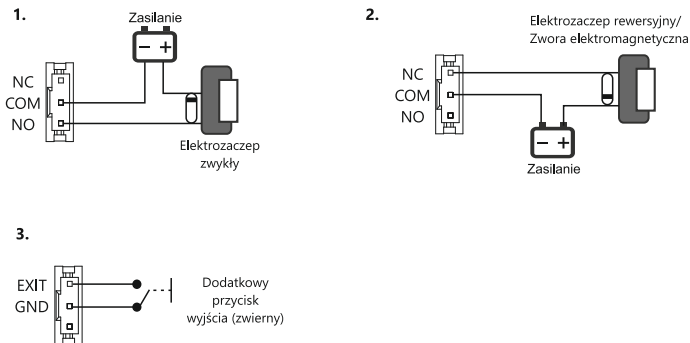

Uwaga! Przycisk wyjścia można podłączyć do każdego ze schematów.

5. MONTAŻ

1. Wytnij w ścianie otwór o odpowiednich wymiarach i przygotuj kable, które zostaną użyte do instalacji.
2. Włóż puszkę podtynkową do otworu i wyciągnij kable przez otwór technologiczny w puszcze (w razie konieczności wybij taki otwór w zaznaczonym miejscu)
3. Zamontuj puszkę, podłącz kable i zamontuj panel przedni za pomocą śrub dołączonych do zestawu.

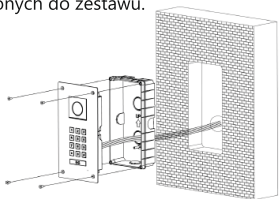

Optymalna wysokość montażu stacji bramowej wynosi około 160cm

6. PROGRAMOWANIE

Stacja bramowa jest wyposażona w klawiaturę numeryczną, służąca do otwierania wejścia za pomocą kodu oraz do ustawiania parametrów urządzenia.

Wejście i wyjście z trybu programowania

Aby wejść w tryb programowania urządzenia, wybierz na klawiaturze **kod administratora** potwierdź go ***** (Fabryczny kod administratora **11111111**).
Aby wyjść z trybu programowania naciśnij **# # #** .

Fabryczne ustawienia początkowe

- > Kod administratora : **1 1 1 1 1 1 1 1 1 *** (8x)
- > Cofnij, wyjdź z trybu programowania: **# # #**
- > Dźwięk klawiszy - **wyłączony**
- > Czas otwarcia wejścia - **3 sekundy**

Funkcje dostępne po zalogowaniu

- > Zmiana kodu administratora
- > Ustawienie lub zmiana kodu wejścia
- > Ustawienie czasu otwarcia wejścia
- > Włączanie / wyłączanie dźwięków klawiatury

6.1 Zmiana kodu administratora

- > Wprowadź dotychczasowy kod administratora i zatwierdź **[*]** aby zarządzać.
- > Wprowadź **[5][0][*]**
- > Wprowadź nowy kod administratora i zatwierdź **[*]** (4-8 cyfr)
- > Ponownie wprowadź nowy kod i zatwierdź **[*]**
- > System automatycznie opuści tryb zarządzania. Nowy kod został ustawiony.

6.2 Ustawianie kodu wejścia

- > Wejdź w tryb programowania
- > Wprowadź **[5][1][*]**
- > Wprowadź numer użytkownika **[0][1] ~ [2][0][*]**
- > Wprowadź swój kod wejścia (3-7 cyfr) i zatwierdź **[*]**
- > Aby dodać kod dla innego użytkownika, powtórz kroki 2 / 3/ 4
- > **[#][#][#]** Aby opuścić tryb programowania

6.2.1 Ustawianie kodu jednorazowego otwarcia

Możesz zaprogramować do 7 kodów jednorazowych. Po pierwszym użyciu kod będzie aktywny tylko przez 60 sekund po czym zostanie wykasowany z pamięci i nie będzie dalej aktywny.

- > Wejdź w tryb programowania
- > Wprowadź **[5][5] ~ [6][1][*]**
- > Wprowadź jednorazowy kod wejścia i zatwierdź **[*]** (3-7 cyfr)
- > **[#][#][#]** Aby opuścić tryb programowania

6.3 Ustawianie czasu otwarcia wejścia

Możesz ustawić czas otwarcia wejścia w zakresie od 0,1 ~ 9,9 sek. w zapisie dwucyfrowym. Np. Jeżeli chcesz ustawić czas otwarcia na 5 sekund, wpisz wartość 50

- > Wejdź w tryb programowania
- > Wprowadź **[5][3][*]**
- > Wprowadź czas otwarcia i zatwierdź **[*]** (2 cyfry od 01-99)
- > **[#][#][#]** Aby opuścić tryb programowania

6.4 Dźwięki klawiatury

Możesz włączyć lub wyłączyć dźwięki klawiatury wprowadzając kod funkcji.

- > Wejdź w tryb programowania
- > Wprowadź **[5][4][*]** aby włączyć lub wyłączyć dźwięki klawiatury

7. OTWIERANIE WEJŚCIA PRZY UŻYCIU KODU

Aby otworzyć wejście przy użyciu klawiatury, w trybie czuwania wpisz poprawny kod wejścia i potwierdź **[#]**

Otwarcie będzie potwierdzone trzema krótkimi dźwiękami.

8. FUNKCJE DODATKOWE

8.1 Zmiana trybu wideo

Stacja bramowa obsługuje dwa standardy wideo: AHD oraz analogowy CVBS. Zmiana trybu odbywa się przy użyciu przycisku na płycie ze złączami.

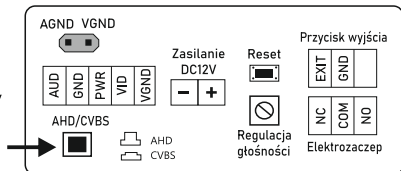

8.2 Reset wszystkich ustawień

Aby przywrócić urządzenie do ustawień fabrycznych przyciśnij i przytrzymaj przez 8 sekund przycisk RESET na płycie ze złączami. Resetowane są wszystkie ustawienia wraz z kodem administratora i kodem wejścia. Długi dźwięk potwierdza poprawność operacji

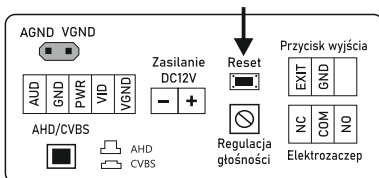

9. DANE TECHNICZNE

Kategoria	Opis
Obudowa	Stal nierdzewna
Kamera	AHD CMOS 1080p / kąt widzenia 126° szer
Podświetlenie	LED IR (podczerwień)
Montaż	Podtynkowy
Sterowanie rygłem	Styk zwirny przekaźnika
Dostępne regulacje	Głośność rozmowy, zmiana trybu wideo AHD / CVBS
Temperatura pracy	od -30°C do 50°C
Instalacja	4 / 5 -żyłowa + 2 do sterowania rygłem + 2 zasilanie
Wymiary	220 mm (wy.) x 120 mm (sz.) x 47 mm (gł.)

10. KARTA GWARANCYJNA

Nazwa i model urządzenia
STACJA BRAMOWA S14D

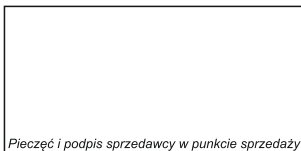

.....
Data sprzedaży

1. Firma Vidos udziela gwarancji na zakupione produkty na okres 36 miesięcy od daty zakupu, umieszczonej na niniejszej Karcie Gwarancyjnej i dokumencie zakupu.
2. Usterki produktu ujawnione w okresie gwarancji będą usuwane bezpłatnie w ciągu 21 dni roboczych od daty przyjęcia produktu do punktu serwisowego.
3. Użytkownikowi przysługuje prawo wymiany produktu na nowy, jeżeli:
 - > w okresie gwarancji wykonano cztery istotne naprawy, a produkt nadal wykazuje usterki;
 - > po stwierdzeniu, że wystąpiła usterka niemożliwa do usunięcia. Przy wymianie produktu na nowy potrąca się równowartość brakujących lub uszkodzonych przez Użytkownika elementów (także opakowania) i koszt ich wymiany
4. Użytkownik dostarcza uszkodzony sprzęt na własny koszt do punktu serwisowego
5. Gwarancja nie obejmuje obniżania się jakości urządzenia spowodowanego normalnym procesem zużycia i poniższych przypadków:
 - > niewłaściwym lub niezgodnym z instrukcją obsługi użytkowaniem produktu;
 - > użytkowaniem lub pozostawieniem produktu w nieodpowiednich warunkach (nadmierna wilgotność, zbyt wysoka lub niska temperatura, nasłonecznienie itp.) odmiennych warunków konserwacji i eksploatacji zamieszczonych w instrukcji obsługi produktu;
 - > uszkodzeń mechanicznych, chemicznych, termicznych;
 - > uszkodzeń spowodowanych działaniem sił zewnętrznych np. przepięcia w sieci elektrycznej, wyładowania atmosferyczne, powódź, pożar;
 - > uszkodzenie powstałe na skutek niewłaściwego zainstalowania urządzenia niewłaściwego przechowywania urządzenia lub napraw wykonanych przez osoby nieupoważnione;
 - > uszkodzenie powstałe na skutek podłączenia niewłaściwego napięcia.
6. Gwarancja straci ważność w skutek:
 - > zerwania lub uszkodzenia plomb gwarancyjnych;
 - > podłączenia dodatkowego wyposażenia, innego niż zalecane przez producenta produktu;
 - > przeróbek i zmian konstrukcyjnych produktu oraz napraw wykonanych poza punktem serwisu Vidos;
 - > Karta gwarancyjna lub numery seryjne zostały zmienione, zamazane lub zatarte;
7. Karta Gwarancyjna jest ważna tylko z wpisaną datą sprzedaży potwierdzoną pieczęcią i podpisem sprzedawcy.
8. Warunkiem wykonania naprawy jest dostarczenie towaru z niniejszą Kartą Gwarancyjną oraz dowodem zakupu.
9. Punkt serwisowy:

VIDOS Sp. z o.o.
ul. Sokołowska 44
05-806 Sokołów / k. Warszawy

tel. 22 8174008
e-mail: biuro@vidos.pl
www.vidos.pl

V I D O S

Vidos sp. z o.o.
ul. Sokołowska 44
05-806 Sokołów k/ Warszawy
Polska
tel: +48 22 8174008
email: biuro@vidos.pl
www.vidos.pl